

KIKK 交換機用ティーチングガイド (TT-ATC-**)

取扱説明書

ご使用前にこの取扱説明書をよく読み、正しくご使用ください。

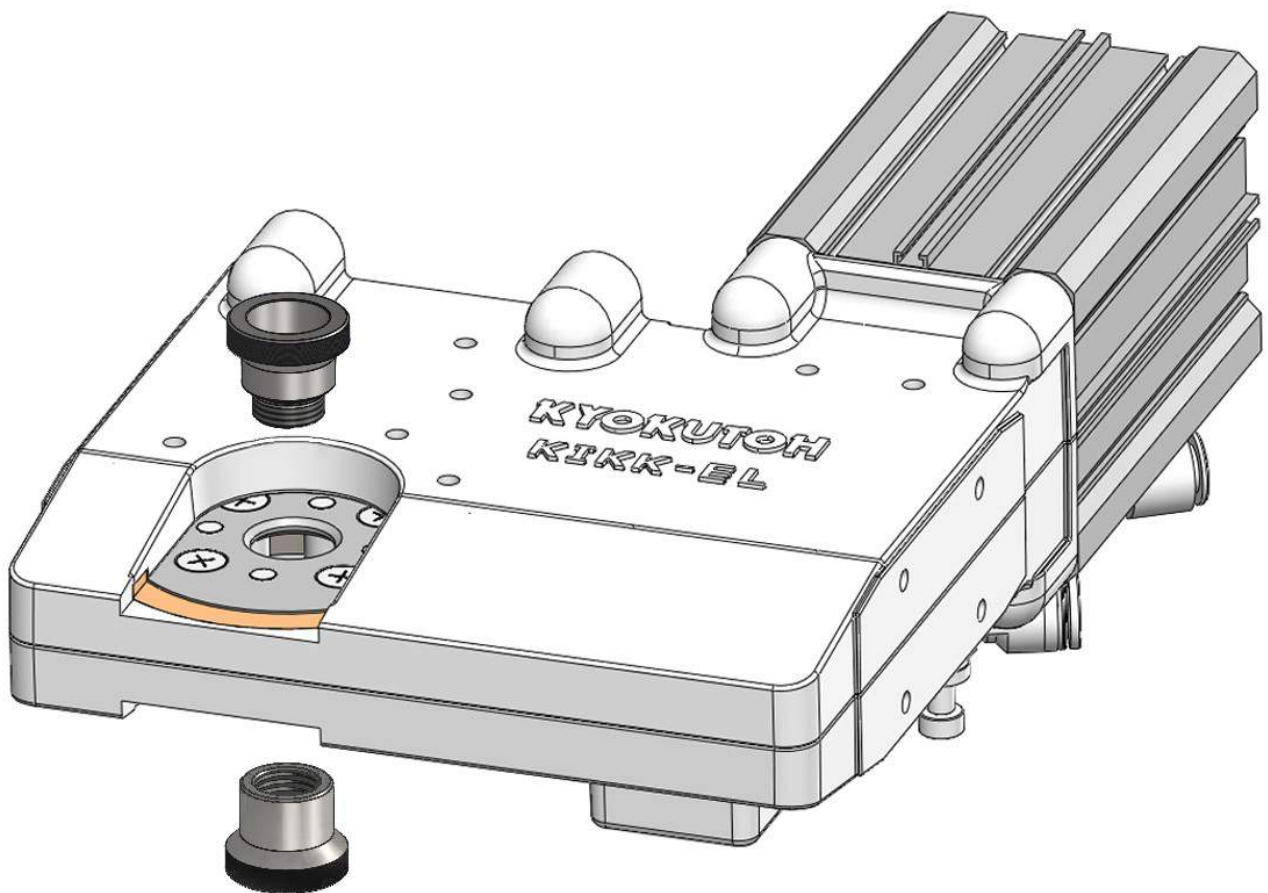

※交換機は別売り

目 次

1. 注意事項	_____	2
2. 適合型式	_____	3
3. 使用方法	_____	4
お問い合わせ	_____	10

1. 注意事項

※本製品はキャップチップの形状により、適合する製品が異なります。

誤った適合のティーチングガイドで作業を行うと、正しいティーチングを行う事ができません。

お客様の適合をご確認の上、作業を行って下さい。

■はじめに





KIKK 交換機用ティーチングガイドは弊社製交換機に使用することで、ロボットガンのティーチングを容易に行う事ができます。

ティーチング精度が原因で発生する不具合を減少させ、リムーバーの性能を正しく発揮することで設備を正常運行させる為の製品です。

本製品は交換機のティーチングを補助する製品です。その他の目的、用途に使用する事はできません。また指定機種以外の交換機に使用する事はできません。

①指定機種以外での使用 ②正しい用途以外での使用 ③正しい目的以外での使用
これらを行った場合に生じた・故障・修理・事故・その他の不具合 については、弊社は一切の責任を負いかねますので予めご了承ください。

■記号の見方

	取扱いを誤ると死亡又は重症などを負う可能性が想定される内容を示します。
	取扱いを誤ると傷害を負う可能性、または物的損害のみが発生する可能性が想定される内容を示します。
	この記号は、してはいけない「禁止」内容です。
	この記号は、必ず実行していただく「強制」内容です。





■使用上のご注意

- ・ティーチングガイド使用中は、交換機破損を防ぐためリムーブの動作は行わないでください。
- ・ガンと交換機を中心確認がとれた後、必ずティーチングガイドを外してください。ティーチングガイドを装着したままリムーブの動作を行うと交換機を破損する恐れがあります。

2. 適合型式

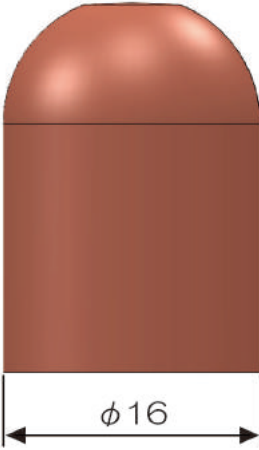
■ラインナップ

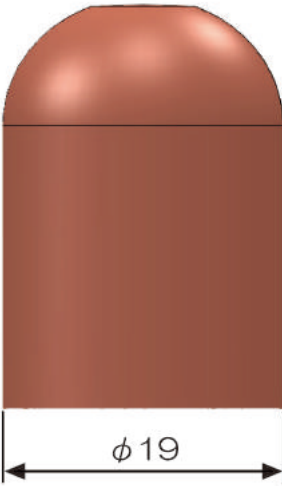
本製品のマッチングリストは以下の通りです。

TT-ATC-16	TT-ATC-13
 <p data-bbox="395 1003 655 1077">φ16</p>	 <p data-bbox="963 1016 1182 1077">φ13</p>
TT-ATC-19	TT-ATC-20
 <p data-bbox="384 1771 667 1845">φ19</p>	 <p data-bbox="932 1771 1225 1845">φ20</p>

3. 使用方法

■作業前の注意点

- キャップチップは必ず新品を装着して作業を行うこと。
- ロボットガンの水平、垂直が出ている事を確認すること。
- キャップチップとティーチングガイドの形状適合を確認すること。
- ロボットを動かす際は、周囲に危険が無い事を確認すること。

<1. 上側ティーチング>

■作業手順

1. 交換機の爪が格納されている事を確認する。

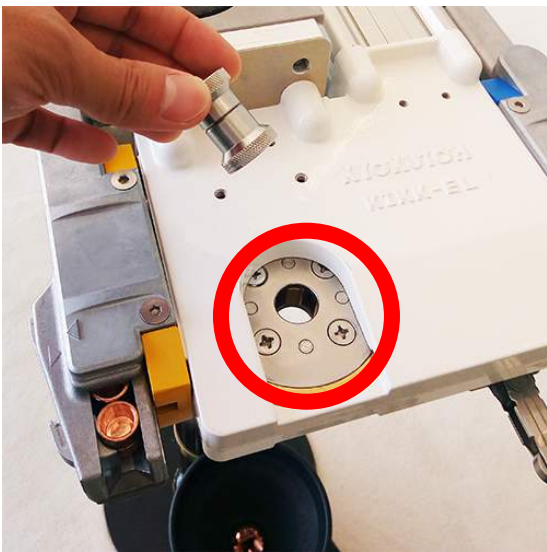

2. ティーチングガイドを取り付ける。
※斜めに装着されていないか確認して下さい。
※製品に上下はありません。

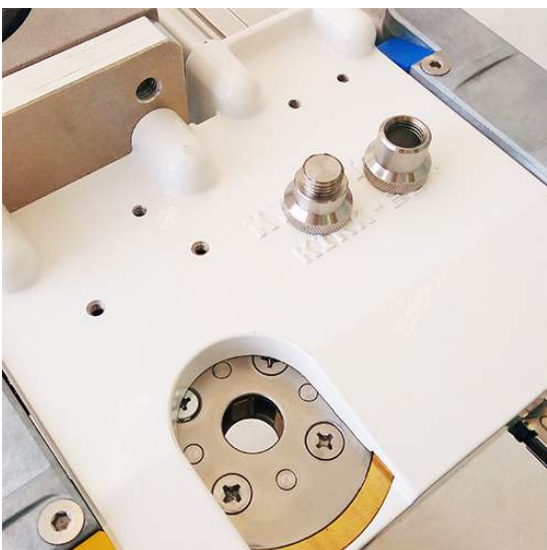

3. ガンをティーチングガイドへ近づける。

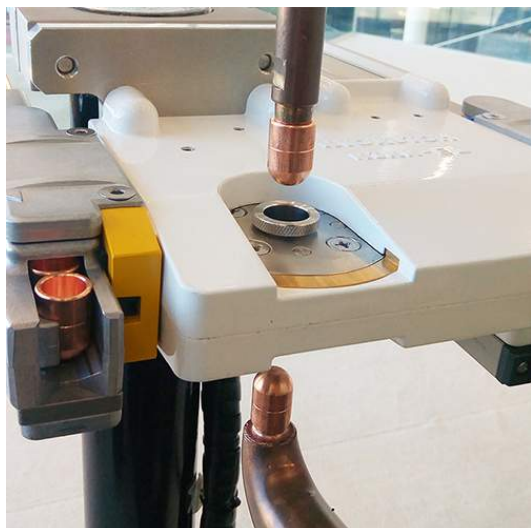

4. 水平、垂直を意識してティーチングガイド中心の真上へ移動する。

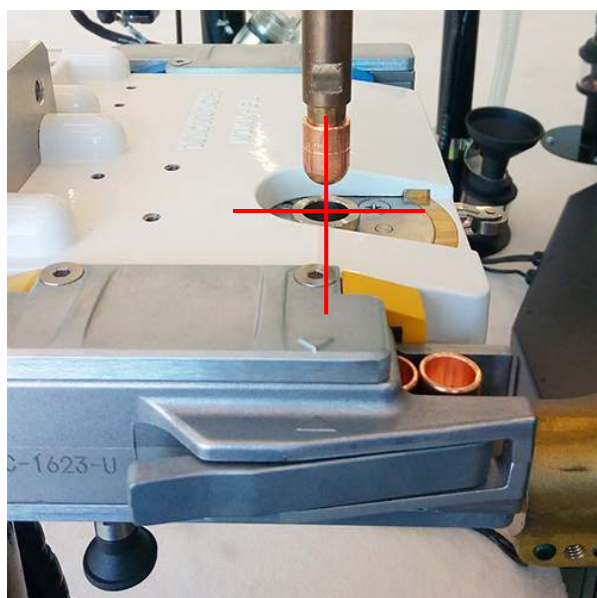
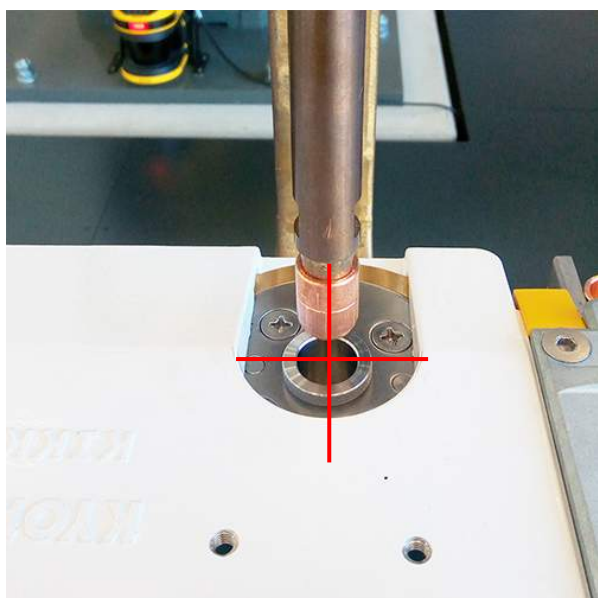

5. 微調整を行いながらキャップチップをティーチングガイドに約 10mm 挿入する。
引っかかる事無く挿入することができれば、水平・垂直が取れています。



キャップチップが底部に当たらないようにして下さい。
底部に当たってもなお挿入し続けると製品を破損する恐れがあります。

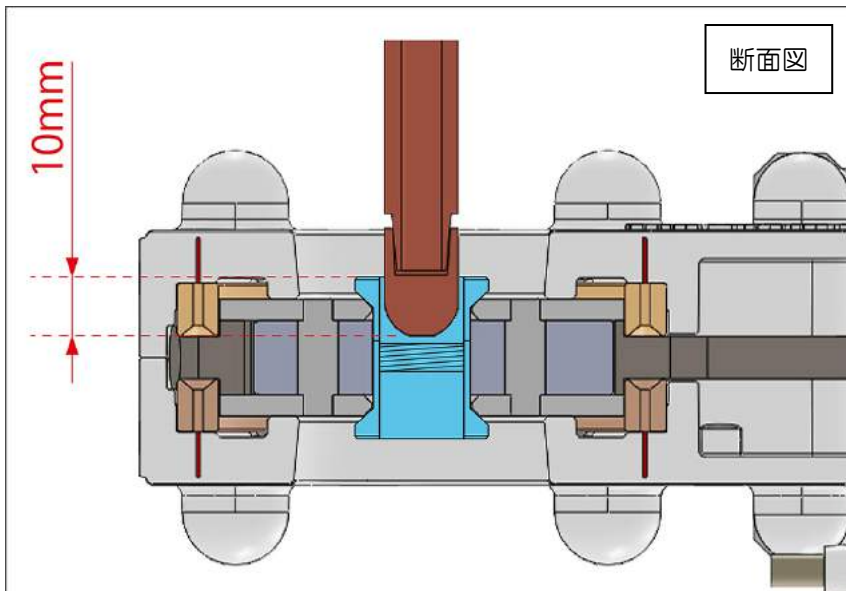
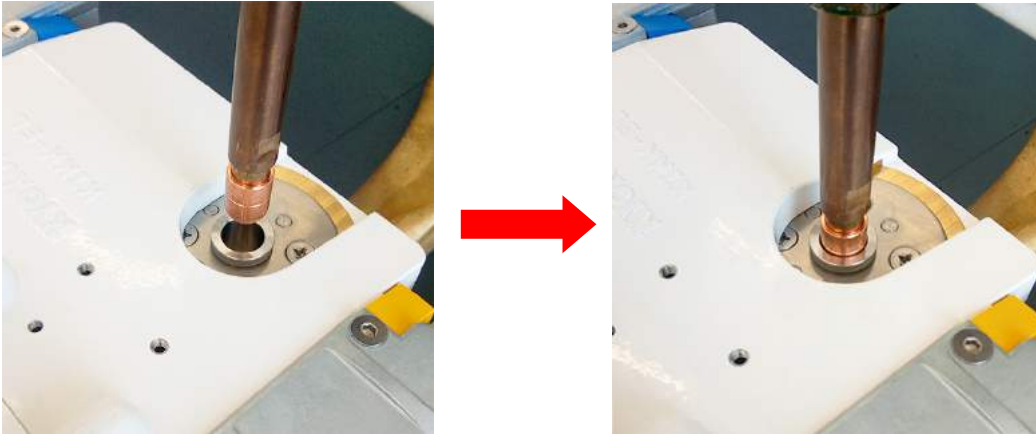

6. 中心へ挿入後、Z 軸上方向へキャップチップを退却させる。

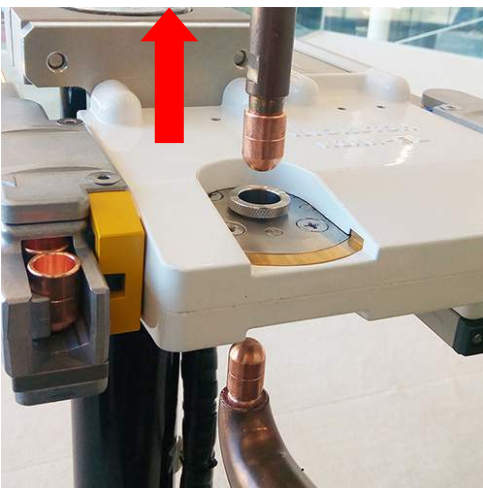

7. 退却後、ティーチングガイドを取り外す。

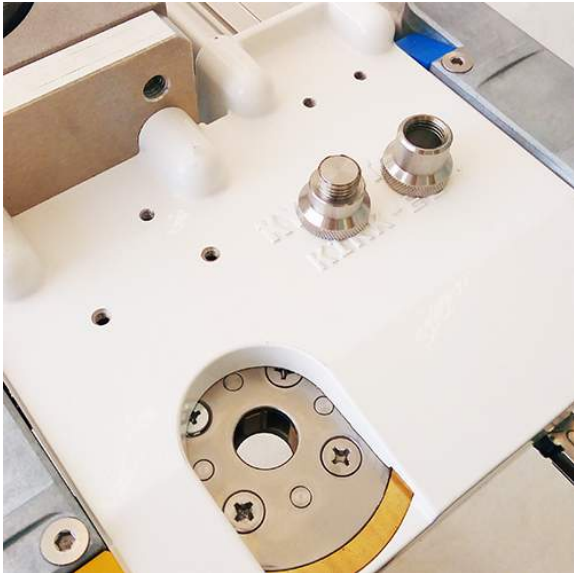

8. キャップチップを再度リムーバーの抜き部中心に挿入させ、キャップチップ表面とリムーバー面が平行になるよう調整する。

※右図の2つの赤い面が平行になるようにしてください。

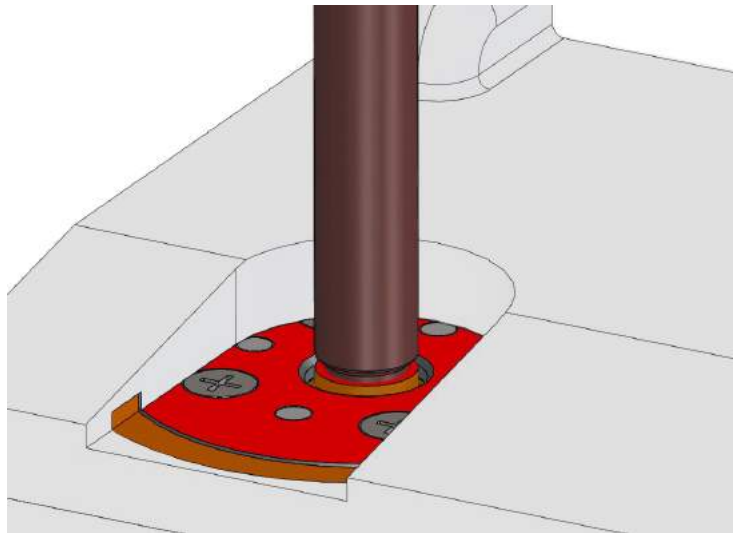

◆上右図のようにキャップチップ表面とリムーバー面が平行になるよう調整すると、断面図のようにキャップチップ中心と爪の中心が揃います。

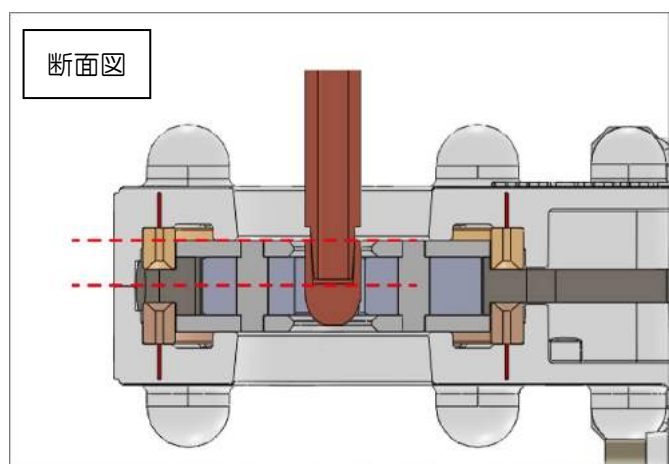

9. 調整が完了し位置を登録したら上側ティーチングの完了です。

<2. 下側ティーチング>

■作業手順

1. 上側ティーチング完了後、ガン下側を作業する為ガンを退却させる。

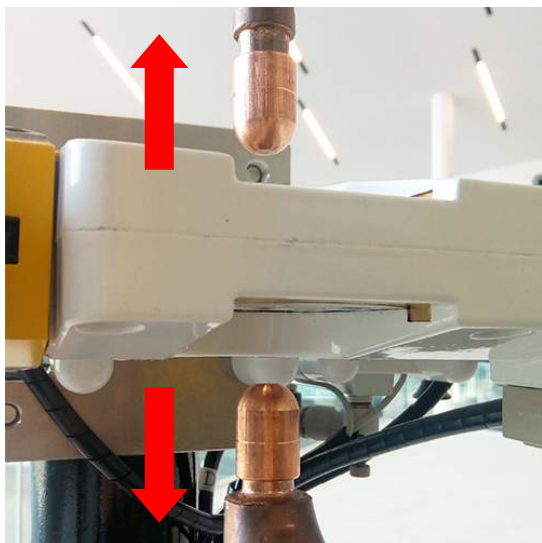

2. 上側と同様に爪が格納されている事を確認する。



3. ティーチングガイド取り付け.

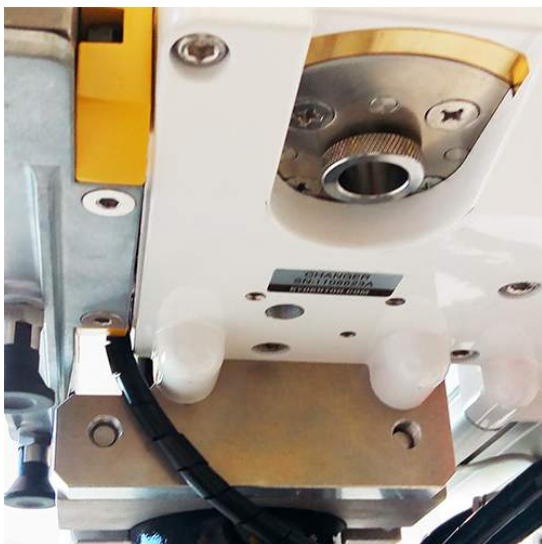

4. 上側と同様に水平、垂直を意識しながらガンをゆっくりとティーチングガイドへ約 10mm 挿入する。



5. 中心への挿入が完了したら上側と同様にティーチングガイドを取り外し、再度キャップチップを挿入してキャップチップ表面とリムーバー面の平行を取る。



6. 位置を登録したら下側ティーチングの完了です。

以上で作業は終了です。

※リムーバー部以外のティーチングに関しては、KIKK 本体の取扱説明書内「ティーチング頁」を参照して下さい。

お問い合わせ

弊社製品での損傷、機械の不調がありましたらお問い合わせください。



株式会社 キョクトー

〒470-0115

愛知県日進市折戸町中屋敷 181-1

TEL : 0561-72-8811 FAX : 0561-72-8831

E-mail : sales@kyokutoh.com

Homepage : <http://www.kyokutoh.com>

関東営業所

TEL : 049-277-4324 FAX : 049-277-4325

広島営業所

TEL : 082-569-6227 FAX : 082-569-6228



CHANGER & DRESSER CORPORATION

1527 ITC Way, Anniston, AL 36207 U.S.A

TEL : +1-256-832-4392 FAX : +1-256-832-4393

<http://www.changer-dresser.com>



キョクトー 中国

73 Huagang Street, Xiuquan Town, Huadu District,
GuangZhou City, GuangDong Province, China.

TEL : +86-20-86980880 FAX : +86-20-86980890

<http://www.kyokutoh.com.cn>



キョクトー アジア

339 / 2 Soi Phattanakarn 69, Phattanakarn Road,
Prawet, Bangkok 10250 THAILAND

TEL : +66-272-162-82 FAX : +66-272-162-84

<http://www.kyokutoh.co.th>



キョクトー 韓国

117, Tawon TAKRA II Industry Center, Dongsan-ro 76,
Danwon-gu, Ansan-si, Gyeonggi-do, Korea 15434

TEL : +82-31-414-8730 FAX : +82-31-414-8731



キョクトー ヨーロッパ

Radlkoferstr. 2 81373 Muenchen; Germany

TEL : +49-89-7411-85313 FAX : +49-89-7411-85315

<http://www.kyokutoh.de>